

# Schraubenkompressor System LS-DDNC

Direkt getriebenes, ungekühltes System (LS)  
Low Space System

- Leichtestes und kleinstes direkt getriebenes System.
- Komplett vormontiertes System.
- Die Halterung kann auch hinter dem Kraftstofftank montiert werden (benötigt max. 330 mm Bauraum).

## B 600

250 - 600 m<sup>3</sup>/h

## MISTRAL

365 - 750 m<sup>3</sup>/h

## TYPHON II

500 - 1130 m<sup>3</sup>/h

### B 600 20R LS-DDNC



#### Low Space System

Länge : 319 mm - Höhe : 790 mm  
Breite : 717 mm

### TYPHON II 13R/15L LS-DDNC



#### Low Space System

Länge : 319 mm - Höhe : 790 mm  
Breite : 717 mm



# Schraubenkompressor System LS-DDNC

Kompressor Typ			B 600		MISTRAL		TYPHON II	
<b>Version</b>			20R 30R	13R/15L 19R/22L	20R 30R	13R/15L 19R/22L	20R 30R	13R/15L 19R/22L
Volumenstrom		m <sup>3</sup> /h	250 - 600		365 - 750		500 - 1130	
Gewicht	-	kg	151	181	176	206	204	234
Höhe	H	mm	max. 790					
Länge	L	mm	319					
Breite	W	mm	717					
Kompressorlänge	C	mm	549	686	587	723	664	799



**13R/CW** 1040 - 1300 U/min  
**19R/CW** 1560 - 1950 U/min

**15L/CCW** 1200 - 1500 U/min  
**22L/CCW** 1800 - 2250 U/min

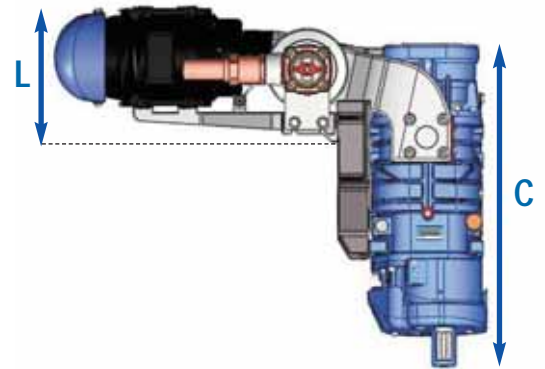

**20R/CW** 1600 - 2000 U/min

**30R/CW** 2400 - 3000 U/min

Drehzahl für 2,5 bar max.

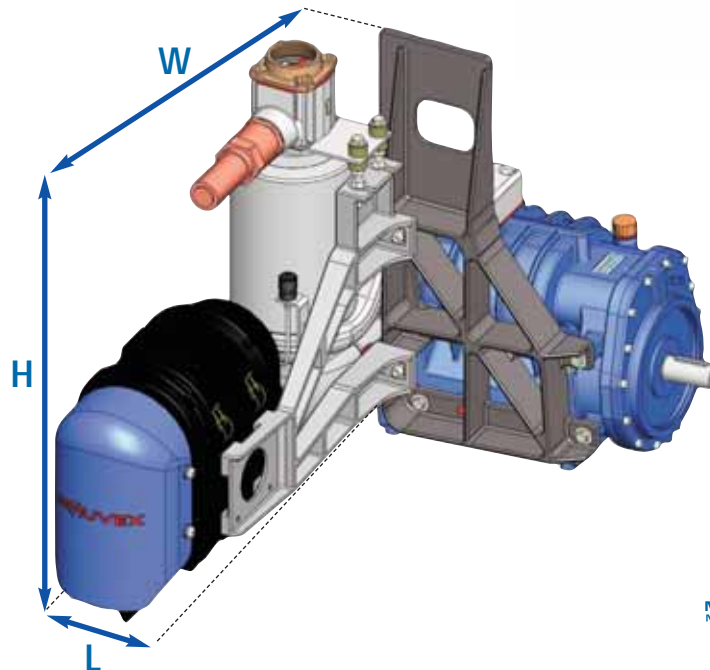

Mouvex behält sich das Recht vor, die in diesem Dokument enthaltenen Informationen und Präsentationen ohne Vorankündigung zu ändern. Kein Vertragsdokument.  
Printed in FRANCE by Filligrane  
© 2009 Mouvex

ZI la Plaine des Isles  
rue des Caillottes  
89000 AUXERRE - FRANCE  
T + 33.3.86.49.86.30  
F + 33.3.86.46.42.10  
contact@mouvex.com



Ihr Händler :